



SOLUCIONES INTEGRALES DE ALTA CALIDAD

# Vitrina Autocontenida Línea Carnicera

## VCA250



## Modelo VCA250

Vitrina Carnicera Autocontenida, 2.5 metros

- ✓ Gran área de exhibición panorámica
- ✓ Mostrador en acero inoxidable
- ✓ 2 niveles de exhibición con parrillas de acero en color blanco
- ✓ Vidrio frontal curvo y frente protegido contra golpes
- ✓ Almacén en la parte inferior con piso en acero inoxidable y 3 parrillas en acero color blanco
- ✓ Unidad auto-contenida
- ✓ Mesa de trabajo móvil trasera
- ✓ 2 puertas de exhibición corredizas deslizables
- ✓ 2 puertas de acceso a almacén abatibles

## Especificaciones Técnicas

Capacidad:	59 ft3
Capacidad en Litros:	1670 L
Peso (kg):	390 kg
Cantidad de Parrillas:	5 en exhibición 3 en almacén
Dimension de parrilla en acero inox. exhibicion:	59 x 84.4 cm (3) 116 x 32 cm (2)
Dimension de parrilla en almacén:	61 x 56 cm (3)
Tipo de refrigerante:	R404a
Temp. de evaporización:	-15° C
Método de deshielo:	Gas caliente
Rango de temp. óptimo:	Exhibición: 6 a -2° C Almacén: -6° a -10° C
Voltaje nominal:	115 V
Tipo de clavija:	NEMA-5-15P
Corriente nominal:	13 A
Frecuencia:	60 Hz
Tipo de iluminación:	LED
Compresor:	1 -1/4 HP
Condensador:	Dinamico
Evaporador en exhibición:	Convención Natural
Método de expansión:	Válvula de expansión
Evaporador en almacén:	Ventilación forzada
Aislante:	Poliuretano de alta densidad de 38kg/m3

Iluminación LED amigable con el medio ambiente

### Partes del equipo

- A. Doble vidrio curvo frontal
- B. Doble vidrios en los laterales
- C. Bumper resistente a golpes e impactos
- D. Mostrador en acero inoxidable
- E. Gabinete inyectado con ciclopentano de alta densidad
- F. Mesa trasera de trabajo movil
- G. Puerta de servicio abatible
- H. Almacén
- I. Unidad autocontenida

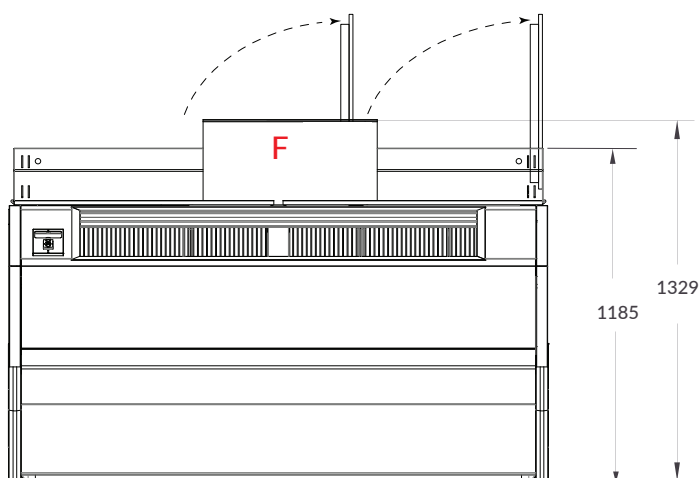

Vista superior

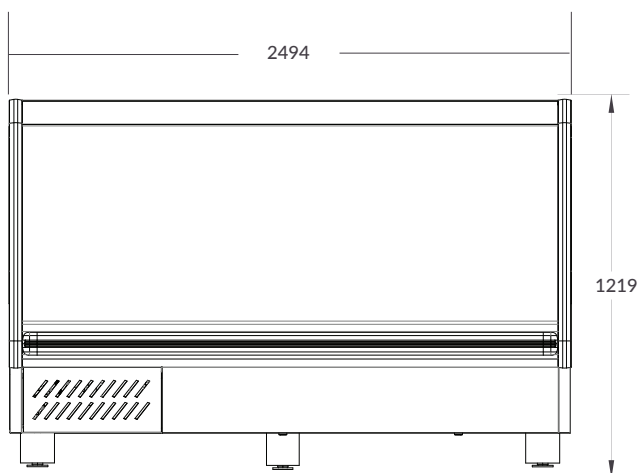
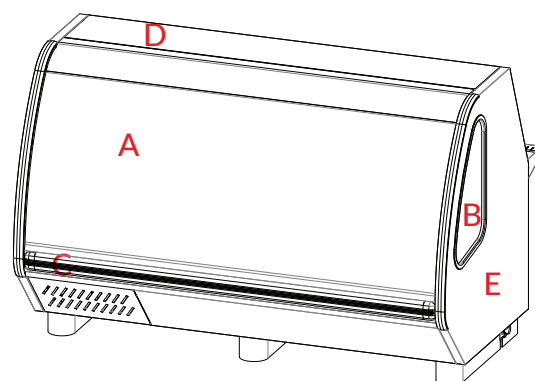

Vista frontal

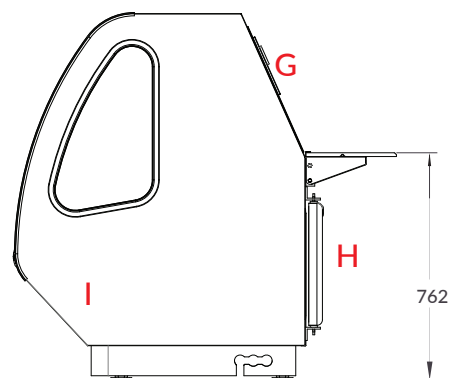

Vista Lateral

### CERTIFICACIONES

